

# 850W

BRAZO EXTRAÍBLE  
CUCHILLAS INOX  
BOTÓN TURBO

ACABADO EN BLANCO Y ROJO  
BRAZO BATIDOR EN ABS/INOX  
CUCHILLAS DE ACERO INOX  
MANGO ERGONÓMICO  
VELOCIDAD REGULABLE

**PT.**

Velocidade ajustável.  
Braço extraível. Acabamento  
vermelho e branco. Braço batedor em  
ABS/Inox. Lâminas em aço inox.  
Pega ergonómica.

**EN.**

Adjustable speed.  
Removable arm.  
Red and white finishing.  
ABS/Inox arm. Stainless steel blades.  
Ergonomic handle.

# MANUAL

DEL USUARIO  
INSTRUÇÕES DE USO



# 850W

Batidora cuchillas inox

1. BOTÓN VELOCIDAD NORMAL
2. BOTÓN VELOCIDAD TURBO
3. CUERPO DEL BATIDOR
4. BRAZO DEL BATIDOR
5. CUCHILLAS EN INOX



## DATOS TÉCNICOS

Potencia: 850W  
 Voltaje: 220-240V ~ 50Hz



Lea atentamente estas instrucciones de uso antes de utilizar el aparato y guárdelas para futuras consultas.



**Atención:** Desconecte siempre el electrodoméstico de la red si no se va a utilizar así como antes de ensamblar, desarmar o limpiar.

## ATENCIÓN

Antes de conectar el aparato, compruebe si el voltaje indicado en el mismo corresponde al voltaje de la red local.

- No utilice el aparato si el cable de alimentación, el enchufe u otras piezas están dañadas.
- Si el cable de alimentación está dañado, deberá ser sustituido por el fabricante, por el centro de servicio autorizado por el distribuidor, o por una persona cualificada similar, a fin de evitar incidentes peligrosos.
- Desconecte siempre el aparato de la red si no se va a utilizar así como antes de montar, desmontar o limpiar.
- Nunca sumerja la unidad del motor en agua o cualquier otro líquido, ni la enjuague bajo el grifo. Sólo use un paño húmedo para limpiar el motor.
- No deje nunca el aparato funcionando sin supervisión.
- Éste aparato está destinado únicamente al uso doméstico.
- Los aparatos pueden ser utilizados por personas con capacidades físicas, sensoriales o mentales reducidas o con falta de experiencia y conocimientos, si se les ha instruido sobre el uso del aparato de manera segura, si comprenden los peligros que conlleva y si se les supervisa.
- Los niños no deben jugar con el aparato.
- Las cuchillas están muy afiladas, nunca las toque, especialmente cuando el aparato esté enchufado.
- Si las cuchillas se atascan, desenchufe el aparato antes de retirar los ingredientes que bloquean las cuchillas.
- No sobrecargue el aparato poniendo demasiada comida y no lo haga funcionar continuamente durante más de 30 segundos.
- Éste aparato no debe ser utilizado por niños. Mantenga el aparato y su cable fuera su alcance.
- Especialmente al trabajar con el brazo de la batidora en líquidos calientes, no sumerja el eje de la batidora en el líquido o retírelo del mismo mientras el aparato esté encendido.
- Hay que tener cuidado al manipular las cuchillas, al vaciar el cuenco y durante la limpieza, ya que están muy afiladas.

## AJUSTE DE LA VELOCIDAD

Al activar el interruptor, la velocidad de trabajo corresponde al ajuste del regulador de velocidad variable. Cuanto más alto sea el ajuste de la velocidad, más rápido y fino será el resultado del corte.

Para obtener la máxima velocidad de trabajo, pulse el interruptor "TURBO". También puede utilizar el interruptor "TURBO" para realizar pulsos instantáneos y potentes sin tener que manipular el regulador de velocidad.

## Antes del primer uso

Limpie a fondo las partes que entran en contacto con los alimentos antes de usar el aparato por primera vez.

## Preparación para usarlo

1. Deje que los ingredientes calientes se enfríen antes de procesarlos con el aparato (temperatura máxima 80°C).
2. Para usar la batidora de mano, corte los ingredientes grandes en cubos de aprox. 2 cm antes de procesarlos. Tenga cuidado de que los trozos no sean demasiado grandes para evitar que se atasquen en el tubo.
3. Ensamblar el aparato correctamente.

## Usando el aparato

La batidora está indicada para:

- Mezclar líquidos, p. ej., lácteos, salsas, zumos de fruta, sopas, bebidas mixtas o batidos.
- Mezclar ingredientes suaves, p. ej., aceite, huevo, vinagre...
- Hacer un puré con ingredientes cocinados, p. ej., para hacer comida para bebés.

1. Conecte el brazo de la batidora a la unidad del motor (escuchará un 'click').
2. Sumerja el protector de la cuchilla completamente en los ingredientes.
3. Presione el botón de velocidad normal o Turbo para encender el aparato.
4. Mueva el aparato lentamente arriba y abajo y en círculos para mezclar los ingredientes.

Si va a mezclar directamente en la cacerola mientras cocina, retírela primero de la fuente de calor para proteger el aparato de un sobrecalentamiento.

## IMPORTANTE

- No golpee la batidora contra ningún elemento para retirar el exceso de comida, utilice una espátula.
- Para obtener los mejores resultados al hacer puré, nunca llene la cacerola (o cualquier otro utensilio apto) más de la mitad de su capacidad con comida.

## Cuidado y limpieza

La limpieza del aparato, sus partes y accesorios es más fácil inmediatamente después de su uso.

- Desenchufe el aparato y retire los accesorios antes de limpiarlo.
- Limpiar el brazo desmontable sin la unidad de motor en agua tibia con un poco de líquido para lavar.
- El brazo de la batidora y las cuchillas también pueden limpiarse mientras aún están unidos a la unidad del motor, sumergiéndolos en agua tibia con un poco de líquido para lavar y dejando el aparato en funcionamiento durante un tiempo.
- Limpie la unidad del motor, el brazo y la tapa del procesador con un paño húmedo.
- Cuando se procesan alimentos con color (p. ej., zanahorias), las partes plásticas del aparato pueden decolorarse. Frote éstas partes con aceite vegetal antes de limpiarlas.

## INFORMACIÓN SOBRE LA GARANTÍA

El fabricante ofrece una garantía de acuerdo con la legislación del país de residencia del cliente, con un mínimo de 1 año (Alemania, 2 años), a partir de la fecha de venta del aparato al usuario final.

La garantía sólo cubre los defectos de material o de fabricación.

Las reparaciones en garantía sólo pueden ser realizadas por un centro de servicio autorizado. Al hacer una reclamación bajo garantía, se debe presentar la factura original de compra (con la fecha de compra).

La garantía no se aplicará en los siguientes casos:

- Desgaste normal por uso.
- Uso incorrecto, p. ej., sobrecarga del aparato, uso de accesorios no aprobados...
- Uso de la fuerza, daños causados por elementos externos.
- Daños causados por la no lectura del manual de instrucciones, p. ej., por la conexión a una red eléctrica inadecuada o por no seguir las instrucciones de instalación correctas.
- Desmontar el aparato parcial o completamente.



## INFORMACIÓN A LOS USUARIOS

Según las Directrices Europeas 2002/95/CE, 2002/96/CE y 2003/108/CE, relativas a la reducción del uso de sustancias peligrosas en los aparatos eléctricos, además del desecho de residuos, el símbolo tachado del contenedor que se encuentra en el aparato indica que el producto, al final de su vida útil, deberá depositarse en un lugar separado de los demás residuos.

Por lo tanto, el usuario deberá entregar el aparato, cuando deje de utilizarse, a los adecuados centros de recogida diferenciada de residuos electrónicos y electrodomésticos, o deberá devolverlo al vendedor en el momento de compra de un nuevo aparato de tipo equivalente, uno o cambio de otro.

La adecuada recogida diferenciada del aparato inutilizado para el sucesivo reciclaje, tratamiento y desecho ambientalmente compatibles, contribuye a evitar posibles efectos negativos en el medioambiente y en la salud, y favorece el reciclaje de los materiales de los que se compone el aparato.

El desecho abusivo del producto por parte del usuario implica la aplicación de las sanciones previstas por la ley.

# 850W

Misturador de aço inoxidável

1. VELOCIDADE I
2. VELOCIDADE TURBO II
3. CORPO DA BARILHA MÁGICA
4. BRAÇO DA BARILHA MÁGICA
5. LÂMINAS INOX

## DADOS TÉCNICOS

Potência: 850W  
Tensão: 220-240V ~ 50Hz

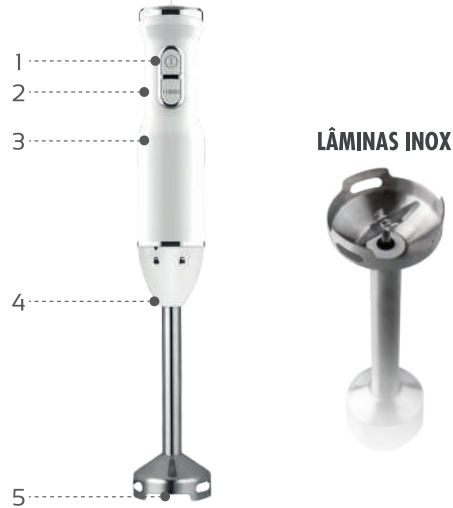

Leia as instruções com cuidado antes de usar sua barilha mágica e guarde-os para referência futura.



Atenção: Desligar sempre o aparelho da rede se não vai ser utilizado tão bem como antes da montagem, desmontagem ou limpeza.

## ATENÇÃO

- Antes de ligar o dispositivo, verificar se a tensão indicada no dispositivo corresponde à tensão local da rede.
- Não utilizar o dispositivo se o cabo de alimentação, plugue ou outras partes estiverem danificadas.
- Se o cabo de alimentação for danificado, deve ser substituído pelo fabricante, ou pelo centro de serviço autorizado do distribuidor, ou por uma pessoa com as mesmas qualificações, a fim de evitar incidentes perigosos.
- Desligar sempre o dispositivo da rede se não for utilizado e antes de montar, desmontar ou limpar.
- Nunca imergir a unidade do motor em água ou qualquer outro líquido, ou enxaguar-la sob água corrente. Utilizar apenas um pano húmido para limpar o motor.
- Nunca deixar o dispositivo a funcionar sem vigilância.
- Este dispositivo destina-se apenas a uso doméstico.
- Os dispositivos podem ser utilizados por pessoas com capacidades físicas, sensoriais ou mentais reduzidas ou com falta de experiência e conhecimentos, se tiverem sido instruídos na utilização segura do dispositivo, se compreenderem os perigos envolvidos e se forem monitorizados.
- As crianças não devem jogar com o dispositivo.
- As lâminas são muito afiadas, nunca as toque, especialmente quando o dispositivo está ligado à corrente.
- Se as lâminas ficarem presas, desligue a máquina antes de remover os ingredientes que estão a bloquear as lâminas.
- Não sobrecarregar o dispositivo, colocando demasiada comida e não o executar continuamente durante mais de 30 segundos.
- Nunca deixar a barilha mágica ao alcance das crianças sem supervisão.
- Especialmente quando trabalhar com o braço misturador em líquidos quentes, não imergir o eixo misturador no líquido ou removê-lo do líquido enquanto o dispositivo estiver ligado.
- Deve ter-se cuidado ao manusear as lâminas, ao esvaziar a taça e durante a limpeza, pois são muito afiadas.

## AJUSTE DA VELOCIDADE

Quando o interruptor é ativado, a velocidade de trabalho corresponde à definição do controlador de velocidade variável. Quanto maior for a velocidade definida, mais rápido e mais fino será o resultado do corte. Para obter a velocidade máxima de trabalho, pressionar o interruptor "TURBO". Também pode usar o interruptor "TURBO" para fazer impulsos instantâneos e poderosos sem ter de manipular o regulador de velocidade.

## Antes da primeira utilização

Limpar cuidadosamente as peças que entram em contacto com os alimentos antes de utilizar o aparelho pela primeira vez.

## Preparação para utilização

1. Deixar arrefecer os ingredientes quentes antes de processar com o aparelho (temp. máx. de 80°C).
2. Para utilizar a varinha mágica, cortar os ingredientes grandes em cubos de cerca de 2 cm antes do processamento, tendo o cuidado de que as peças não sejam demasiado grandes para evitar que fiquem presas no tubo.
3. Montar correctamente o dispositivo.

## Utilização do dispositivo

O misturador é adequado para:

- Mistura de líquidos, por exemplo, produtos lácteos, molhos, sumos de fruta, sopas, bebidas mistas ou smoothies.
- Misturar ingredientes moles, por exemplo, óleo, ovo, vinagre...
- Fazer um puré a partir de ingredientes cozinhados, por exemplo, para fazer comida para bebé.

1. Ligar o braço misturador à unidade motora (ouvirá um 'click').
  2. Imergir completamente a protecção da lâmina nos ingredientes.
  3. Pressione o botão de velocidade normal ou Turbo para ligar o dispositivo.
  4. Mova a máquina lentamente para cima e para baixo e em círculos para misturar os ingredientes.
- Se vai misturar directamente na panela enquanto cozinha, retire-a primeiro da fonte de calor para proteger o aparelho do sobreaquecimento.

## IMPORTANTE

- Não bater na misturadora contra nada para remover o excesso de comida, usar uma espátula.
- Para melhores resultados ao amassar, nunca encher a frigideira (ou qualquer outro utensílio adequado) mais de meio cheio com comida.

## Cuidados e limpeza

A limpeza do dispositivo, das suas peças e acessórios é mais fácil imediatamente após a sua utilização.

- Desligar o dispositivo da tomada e remover os acessórios antes da limpeza.
- Limpar o braço destacável sem a unidade motora em água morna com um pouco de líquido de lavagem.
- O braço misturador e as lâminas também podem ser limpos enquanto ainda estão presos à unidade motora, imergindo-os em água quente com um pouco de líquido de lavagem e deixando o aparelho a funcionar durante algum tempo.
- Limpar a unidade motora, o braço e a tampa do processador com um pano húmido.
- Ao processar alimentos coloridos (por exemplo, cenouras), as partes de plástico do aparelho podem ficar descoloridas. Esfregar estas partes com óleo vegetal antes da limpeza.

## INFORMAÇÃO SOBRE GARANTIA

O fabricante oferece uma garantia em conformidade com a legislação do país de residência do cliente, com um mínimo de 1 ano (Alemanha, 2 anos), desde a data de venda do dispositivo até ao utilizador final.

A garantia cobre apenas defeitos de material ou de fabrico.

As reparações sob garantia só podem ser efectuadas por um centro de serviço autorizado. Ao fazer uma reclamação de garantia, deve ser apresentada a factura de compra original (com a data de compra).

A garantia não se aplica nos seguintes casos:

- Desgaste normal.
- Utilização incorrecta, por exemplo, sobrecarga do dispositivo, utilização de acessórios não aprovados...
- Uso de força, danos causados por elementos externos.
- Danos causados pela não leitura das instruções de funcionamento, por exemplo, ligação a uma fonte de alimentação inadequada ou não cumprimento das instruções de instalação correctas.
- Desmontagem parcial ou completa do dispositivo.

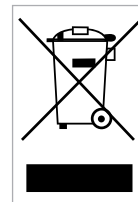

## INFORMAÇÕES PARA OS USUÁRIOS

De acordo com as orientações europeias 2002/95/CE, 2002/96/CE e 2003/108/CE, sobre a redução do uso de substância perigosas nos aparelhos eléctricos, além de desfeito de resíduos, o símbolo tachado do container que se encontra no aparelho indica que o produto ao final de sua vida útil tem que depositar num lugar separado dos demais resíduos.

Por conseguinte, o usuário de entregar o aparelho, quando deixe de se utilizar, ao centro de recolha selectiva de resíduos electrónicos, ou deve devolvê-lo ao vendedor no momento da compra de um novo aparelho do mesmo tipo, uma ou outra mudança. A recolha diferenciada da unidade não utilizada para posterior reciclagem, tratamento e resíduos compatíveis com o ambiente, ajuda a evitar possíveis efeitos negativos no ambiente e na saúde, e promove a reciclagem dos materiais de que o aparelho é composto. A eliminação abusiva do produto por parte do utilizador implica a aplicação das sanções previstas na lei.

# 850W

## Stainless steel mixer

1. NORMAL SPEED BUTTON
2. TURBO SPEED BUTTON
3. MOTOR UNIT
4. THIN S.S BLENDER SHAFT
5. STAINLESS BLADES.

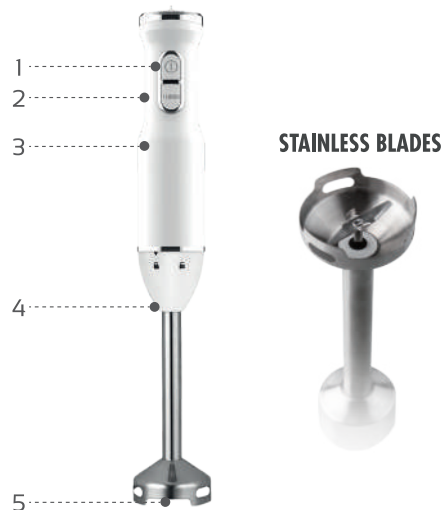

### TECHNICAL DATA

Power: 850W  
Voltage: 220-240V ~ 50Hz



Read these instructions for use carefully before you use the appliance and save them for future reference.



**Warning:** Always disconnect the appliance from the supply if it is left unattended and before assembling, disassembling, or cleaning.

### WARNING

- Check if the voltage indicated on the appliance corresponds to the local mains voltage before you connect the appliance.
- Do not use the appliance if the mains cord, the plug or other parts are damaged.
- If the mains cord is damaged, you must have it replaced by manufacture, or the service centre authorized by the dealer, or similarly qualified person in order to avoid a hazard.
- Always disconnect the appliance from the supply if it is left unattended and before assembling, disassembling or cleaning.
- Never immerse the motor unit in water or any other liquid, nor rinse it under the tap. Only use a moist cloth to clean the motor unit.
- Never let the appliance run unattended.
- This appliance is intended for household use only.
- Appliances can be used by persons with reduced physical, sensory or mental capabilities or lack of experience and knowledge if they have been given supervision or instruction concerning use of the appliance in a safe way and if they understand the hazards involved.
- Children should not play with the appliance.
- Never touch the blades when the appliance is plugged in. The blades are very sharp.
- If the blades get stuck, unplug the appliance before you remove the ingredients that block the blades.
- Do not overload the appliance by putting in too much food and do not operate continuously for more than 30 seconds.
- This appliance shall not be used by children. Keep the appliance and its cord out of reach of children
- Especially when operating the hand blender attachment in hot liquids, do not immerse the blender shaft into-or remove it from the liquid while the appliance is switched on.
- Care should be taken when handling the sharp cutting blades, emptying the bowl and during cleaning.

### SETTING THE SPEED

When activating switch, the processing speed corresponds to the setting of the variable speed regulator. The higher the speed setting, the faster and finer the chopping results will be.  
For maximum processing speed, press the "TURBO" switch. You may also use the "TURBO" switch for instant powerful pulses without having to manipulate the speed regulator.

### Before first use

Thoroughly clean the parts that come into contact with food before you use the appliance for the first time.

### Preparing for use

1. Let hot ingredients cool down before you process them with the appliance (max. temperature 80°C)
2. If you use the hand blender, cut large ingredients into cubes of approx. 2cm before you process them. Take care that the chunks are not too big to prevent them from getting stuck in the tube.
3. Assemble the appliance properly.

### Using the appliance

The hand blender is intended for:

- Blending liquids, e.g. dairy products, sauces, fruit juices, soups, mixed drinks and shakes.
- Mixing soft ingredients, e.g. oil, egg, vinegar...
- Pureeing cooked ingredients, e.g. for making baby food.

1. Attach the blender bar to the motor unit ('click').
2. Immerse the blade guard completely in the ingredients.
3. Pressing the normal or turbo speed button to switch on the appliance.
4. Move the appliance slowly up and down and in circles to blend the ingredient.

When blending directly in the saucepan while cooking, take the pan from the stove first to protect the appliance from overheating.

### IMPORTANT

- Never use the masher in a saucepan over direct heat. Always remove the saucepan from the heat and allow to cool slightly.
- Do not tap the masher on the side of the cooking vessel during or after mashing. Use a spatula to scrape excess food away.
- For best results when mashing never fill a saucepan etc., more than half full with food.

### Care and cleaning

Cleaning of the appliance, its parts and accessories is easiest immediately after use.

- Unplug the appliance and detach the accessories before cleaning.
- Clean the beaker, the processor bowl, the chopper blade, the discs and the whisk without coupling unit in warm water with some washing-up liquid.
- The blade unit of blender bar and the whisk can also be cleaned while still attached to the motor unit by immersing them in warm water with some washing-up liquid and letting the appliance run for a while.
- Wipe the motor unit, the whisk coupling unit and the processor lid with a moist cloth
- When processing foods with colour (e.g. carrots), the plastic parts of the appliance may become discoloured. Wipe these parts with vegetable oil before cleaning them.

### WARRANTY INFORMATION

The manufacturer provides warranty in accordance with the legislation of the customer's own country of residence, with a minimum of 1 year (Germany: 2 years), starting from the date on which the appliance is sold to the end user. The warranty only covers defects in material or workmanship.

The repairs under warranty may only be carried out by an authorized service centre. When making a claim under the warranty, the original bill of purchase (with purchase date) must be submitted.

The warranty will not apply in cases of:

- Normal wear and tear
- Incorrect use, e.g. overloading of the appliance, use of non-approved accessories
- Use of force, damage caused by external influences
- Damage caused by non-observance of the user manual, e.g. connection to an unsuitable mains supply or non-compliance with the installation instructions
- Partially or completely dismantled appliances

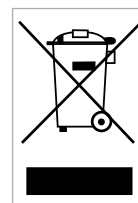

### INFORMATION TO USERS

According to European Guidelines 2002 / 95CE, 2002/96 / CE and 2003/108 / CE, regarding the reduction of the use of hazardous substances in electrical appliances, in addition to waste disposal, the crossed out symbol of the container in the device indicates that the product, at the end of its useful life, must be deposited in a place separated from other waste.

Therefore, the user must deliver the device, when it is no longer used, to the appropriate differentiated collection center for electronic and electrotechnical waste, or return it to the seller at the time of purchase of a new device of equivalent type, one or exchange of other.

The adequate differentiated collection of the unused device for successive recycling, treatment and environmentally compatible waste, helps to avoid possible negative effects on the environment and health, and favors the recycling of the materials of which the device is composed.

The abusive disposal of the product by the user implies the application of the sanctions provided by law.